

Crafting Art through Typing & Tapping

User Manual

Wireless Keyboard
BK18

English

Package Contents

- 1 x Tri-folding Wireless Keyboard
- 1 x Type-C Charging Cable
- 1 x Stand Holder for Smartphone and Tablet
- 1 x Flannel Bag
- 1 x User Manual

Indicator Lights Description

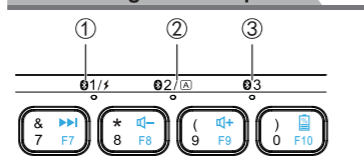

① **Bluetooth 1 & Charge & Battery Check Indicator**
Bluetooth 1 Indicator: hold and press "fn" + "Q" for 5s to pairing mode in channel 1, the indicator keeps flashing red in 180s.
Charge Indicator: stay in red when charging and turn green when fully charged.
Battery Check: press "fn" + "F10" to check the battery status, the indicator will flash. Each flash represents 25% power remaining, and there are 4 flashes in total.

② **Bluetooth 2 & Caps Lock Indicator**
Bluetooth 2 Indicator: hold and press "fn" + "W" for 5s to pairing mode in channel 2, the indicator keeps flashing green in 180s.
Caps Lock Indicator: press the "caps lock" key to switch between uppercase and lowercase. When the indicator is on, works as uppercase letters.

③ **Bluetooth 3 Indicator**
Hold and press "fn" + "E" for 5s to pairing mode in channel 3, the indicator keeps flashing blue in 180s.

Power Indicator:
Power on the keyboard, ①②③ indicators will be on for 3s.

Pairing Instruction

a. How to pair with Bluetooth devices?
Pair with the 1st device
Step 1. Unfold the keyboard to power on.
Step 2. Press "fn" + "Q" to choose Bluetooth Channel 1.
Step 3. Hold and press "fn" + "Q" for 5s to Bluetooth pairing mode, and the indicator will keep flashing red.
Step 4. Find the name "iClever BK18 KB" and click to connect it.

Pair with the 2nd device
Step 1. Press "fn" + "W" to choose Bluetooth Channel 2.
Step 2. Hold and press "fn" + "W" for 5s to Bluetooth pairing mode, and the indicator will keep flashing green.
Step 3. Find the name "iClever BK18 KB" and click to connect it.

Pair with the 3rd device
Step 1. Press "fn" + "E" to choose Bluetooth Channel 3.
Step 2. Hold and press "fn" + "E" for 5s to Bluetooth pairing mode, and the indicator will keep flashing blue.
Step 3. Find the name "iClever BK18 KB" and click to connect it.

Notes:

- The Bluetooth pairing name may appear as a keyboard icon.
- If fail to connect, please remove the "iClever BK18 KB" name from your Bluetooth list. Turn off your Bluetooth Bluetooth and turn on it again to refresh.
- keep the keyboard and your Bluetooth device in 30cm in Bluetooth pairing.
- each channel can pair with 1 device (3 channels in total).
- auto re-connect function: the keyboard will connect with the last-used device automatically.
- do not connect it via a Bluetooth adapter.

B. How to switch between connected devices?
Press "fn" + "Q/W/E" keys to switch between connected devices.







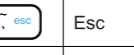

C. How to re-pair a channel that has already connected?
Step 1. Press "fn" + "Q/W/E" to choose the Bluetooth channel 1/2/3 that you want to re-pair.
Step 2. Hold and press "fn" + "Q/W/E" for 5s to Bluetooth mode AGAIN to re-pair.

Touchpad Instruction

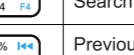
Your keyboard has been defaulting as the touchpad function is on, 3 modes are available (① number pad mode / ② turn off touchpad & number pad mode / ③ Touchpad mode), you can change the mode by pressing fn + space key: 

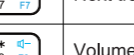
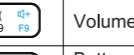
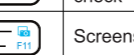
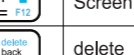
—Press fn + space key to the number pad mode, and the touchpad works as a number pad.
—Press fn + space key one more time to turn off the touchpad and number pad function.
—Press fn + space key one more time to turn on the touchpad mode, and the touchpad works as a touchpad.

Keys and Function

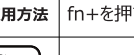
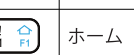
System	iOS	Android	Windows	Windows
Guide to Use	Press Fn + (F1-F12) keys	Press Fn + (F1-F12) keys	Press Fn + (F1-F12) keys	Press Fn + Shift + (F1-F12) keys
	Esc	Esc	Esc	N/A
	Home	Home	Web browser	F1
	Brightness -	Brightness -	Brightness - (Windows 10)	F2
	Brightness +	Brightness +	Brightness + (Windows 10)	F3
	Search	N/A	Search	F4
	Previous track	Previous track	Previous track	F5
	Play/pause	Play/pause	Play/pause	F6
	Next track	Next track	Next track	F7
	Volume -	Volume -	Volume -	F8
	Volume +	Volume +	Volume +	F9
	Battery check	Battery check	Battery check	F10
	Screenshot	Screenshot	Screenshot	F11
	Screen lock	Screen lock	N/A	F12
	delete	delete	delete	N/A

FAQ

Q: Keyboard stop working / fail to connect.

- Charge the keyboard for 2 hours.
- Make sure that your iClever device and computer are within close proximity of each other (30cm).
- Delete all the Bluetooth connection records.
(For example, for iPad, click "Settings" > "Bluetooth" > under "MY DEVICE" to delete all the Bluetooth connection records)
- On your device, turn off the Bluetooth and turn it on again to Refresh.
(For example, for iPad, click "Settings" > "Bluetooth" > if the on-screen switch beside Bluetooth currently shows as ON, tap it twice to refresh it.)
- Connect it again.

Q: Delay when typing.

- Restart your Bluetooth device.
- Charge the keyboard for 2 hours.
- Make sure that your iClever device and computer are within close proximity of each other.
- Try moving away at least 8 inches from:
 - any device that could emit wireless waves: Microwave, cordless phone, baby monitor, wireless speaker, garage door opener, WiFi router
 - Computer power supplies, Metal or metal wiring in the wall
- Do not use your wireless keyboard on metal surfaces.
- Check if there are any updates running in the background.
- Check your device memory, insufficient memory may cause the delay.
- Try on a different APP/device to connect.

Q: Touchpad is not working.

- Please press fn + space to choose the touchpad mode.
- If you are iPad users, please set as follow: Accessibility > Touch > Assitive Touch—choose on

FCC Statement

Changes or modifications not expressly approved by the party responsible for compliance could void the user's authority to operate the equipment. This equipment has been tested and found to comply with the limits for a Class B digital device, pursuant to Part 15 of the FCC Rules. These limits are designed to provide reasonable protection against harmful interference in a residential installation. This equipment generates, uses and can radiate radio frequency energy and, if not installed and used in accordance with the instructions, may cause harmful interference to radio communications. However, there is no guarantee that interference will not occur in a particular installation. If this equipment does cause harmful interference to radio or television reception, which can be determined by turning the equipment off and on, the user is encouraged to try to correct the interference by one or more of the following measures:

- Reorient or relocate the receiving antenna.
- Increase the separation between the equipment and receiver.
- Connect the equipment into an outlet on a circuit different from that to which the receiver is connected.
- Consult the dealer or an experienced radio/TV technician for help.

This device complies with Part 15 of the FCC Rules. Operation is subject to the following two conditions: (1) this device may not cause harmful interference, and (2) this device must accept any interference received, including interference that may cause undesired operation.

Contact

For more questions, please contact us by support@iclever.com.



Crafting Art through Typing & Tapping

取扱説明書

ワイヤレスキーボード
BK18

日本語

パッケージ内容

- 1 x ワイヤレスキーボード
- 1 x Type-C式充電ケーブル
- 1 x スマートフォン/タブレット用スタンド
- 1 x 収納袋
- 1 x 取扱説明書

インジケータ

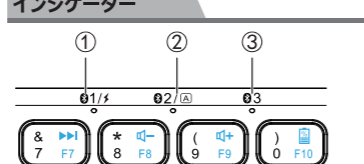

① **インジケータ**：
Bluetoothランプ：「fn」+「Q」を5秒間押し続けると、Bluetoothチャネル 1 に入り、Bluetoothランプが素早く赤に点滅します。充電完了になると緑に点灯します。
充電ランプ：充電中は赤に点灯します。充電完了になると緑に点灯します。

② **インジケータ**：
Bluetoothランプ：「fn」+「W」を5秒間押し続けると、Bluetoothチャネル2に入り、Bluetoothランプが素早く緑に点滅します。
キャップロックランプ：「shift」+「caps lock」を押すと大文字と小文字を切り替わります。インジケータがオンの場合、大文字として動作します。インジケータがオフの場合、小文字として動作します。

③ **インジケータ**：
Bluetoothランプ：「fn」+「E」を5秒間押し続けると、Bluetoothチャネル3に入り、Bluetoothランプが素早く青に点滅します。

ご注意：
▶ キーボードを左右を広げて電源を入れると、①②③インジケータが 3 秒間青く点灯します。
▶ 「fn」+「F10」を押すと、①インジケータが赤色で点滅し、バッテリー残量を確認できます。1/2/3/4回点滅はそれぞれ25%/50%/75%/100%のバッテリー残量を示します。

ペアリングの説明

デバイスのペアリング①

- キーボードを左右を広げて電源をオンにしてください。
- Bluetoothチャネル1に入るため、「fn」+「Q」のキーを押してください。
- インジケータ①が素早く赤に点滅するまで、「fn」+「Q」のキーを5秒間押し続けてください。
- お使いのデバイスのBluetooth機能を有効にし、接続可能なデバイスを探します。検索画面に「iClever BK18 KB」が表示されたら、クリックして接続してください（接続されると、Bluetoothランプが消灯します）。

デバイスのペアリング②

- Bluetoothチャネル2に入るため、「fn」+「W」のキーを押してください。
- インジケータ②が素早く緑に点滅するまで、「fn」+「W」のキーを5秒間押し続けてください。
- お使いのデバイスのBluetooth機能を有効にし、接続可能なデバイスを探します。検索画面に「iClever BK18 KB」が表示されたら、クリックして接続してください（接続されると、Bluetoothランプが消灯します）。

デバイスのペアリング③

- Bluetoothチャネル3に入るため、「fn」+「E」のキーを押してください。
- インジケータ③が素早く青に点滅するまで、「fn」+「E」のキーを5秒間押し続けてください。
- お使いのデバイスのBluetooth機能を有効にし、接続可能なデバイスを探します。検索画面に「iClever BK18 KB」が表示されたら、クリックして接続してください（接続されると、Bluetoothランプが消灯します）。

異なるシステムのキーボードと接続

▶ iPhone/iPad/Android
ホームから「設定」→「Bluetooth」→「iClever BK18 KB」をクリックして接続します。

▶ Windows10
「スタート」→「設定」→「デバイス」→「Bluetooth」その他のデバイス→「Bluetooth」またはその他のデバイスを追加する→「Bluetooth」→「iClever BK18 KB」をクリックして接続します。

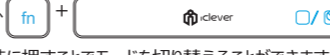

タッチパッド機能

タッチパッドは三つのモード（タッチパッドモード、無機能モード、テンキーモード）があり、

を同時に押すことでモードを切り替えることができます。キーボードのタッチパッドはデフォルトで「タッチパッド」として機能します。

→1回目に「fn」キーと「space」キーを同時に押すと、「テンキーモード」に切り替わります。
→2回目に「fn」キーと「space」キーを同時に押すと、「非機能モード」に切り替わります。
→3回目に「fn」キーと「space」キーを同時に押すと、「タッチパッドモード」に戻ります。

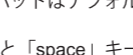
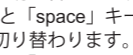
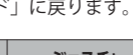
タッチパッドジェスチャー

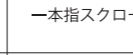





タッチパッドジェスチャー	ジェスチャー	ファンクション
	一本指クリック	マウス左ボタン
	一本指スクロール	マウスポイント移動
	二本指クリック	マウス右ボタン
	二本指スクロール	垂直または水平に移動
	二本指つまむ	ズームイン/アウト

充電の説明

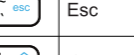
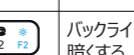
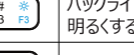
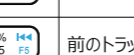
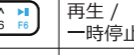
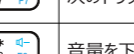
充電する場合はキーボードを付属の充電ケーブルと接続し、もう一端をパソコンポートに接続することをおすすめします。充電ケーブルをアダプターに接続する場合、使用する前に、アダプターの電圧が5Vより低いことを確認してください（アダプターの電圧が5Vより高く、キーボードが電池保護モードに入り、充電できない場合があります）。

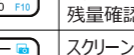
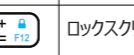
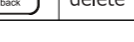
▶ 出力電圧：DC 5V/200mA
▶ USBチャージャーは同梱されていません。

キーボード機能

システム	iOS	Android	Windows 10	Windows
使用方法	fn+を押す	fn+を押す	fn+を押す	fn+shiftを押す
	Esc	Esc	Esc	N/A
	ホーム	ホーム	ブラウザのホームページ	F1
	バックライトを暗くする	バックライトを暗くする	バックライトを暗くする	F2
	バックライトを明るくする	バックライトを明るくする	バックライトを明るくする	F3
	検索	N/A	検索	F4
	前のトラック	前のトラック	前のトラック	F5
	再生 / 一時停止	再生 / 一時停止	再生 / 一時停止	F6
	次のトラック	次のトラック	次のトラック	F7
	音量を下げる	音量を下げる	音量を下げる	F8
	音量を上げる	音量を上げる	音量を上げる	F9
	バッテリー残量確認	バッテリー残量確認	バッテリー残量確認	F10
	スクリーンショット	スクリーンショット	スクリーンショット	F11
	ロック解除	ロック解除	N/A	F12
	delete	delete	delete	N/A

ご注意：接続先デバイスがPad/iPhoneの場合、タッチパッドにアクセスするために「AssistiveTouch」をオンにする必要があります。「設定」>「アクセシビリティ」>「タッチ」>「Assistive Touch」

FAQ

Q: キーボードと接続できない。

ステップ1. 下記の手順に従って操作してください。

- デバイスを再起動してみてください。
- キーボードを30分程度充電してください。
- Bluetoothのペアリング名はキーボードのアイコンの形式で表示される場合があります。Bluetoothのペアリング名の中で新しく表示されたキーボードのアイコンを見つけ、クリックして接続してください。
- お使いのデバイスのBluetooth接続履歴「iClever BK18 KB」を削除してください。削除後、お使いのデバイスを再起動してください。
- お使いのデバイスのBluetoothをオフした後、再度オンにしてください。
- お使いのデバイスとキーボードの距離をできる限り近づけてください（30cm以内）
- ご使用の際に周囲の金属やその他のワイヤレス信号源から遠ざけてください。ステップ2. デバイスのペアリングに従って再接続してください。

Q: 入力遅延が起こる。または、頻繁にBluetoothデバイスとの接続を切断される。

- お使いのデバイスを再起動してください。
- お使いのデバイスとキーボードの距離をできる限り近づけてください（30cm以内）
- ご使用の際に周囲の金属やその他のワイヤレス信号源から遠ざけてください。
(例) 以下のものから遠ざけるようにしてください。
---無線電波を放出するデバイス（電子レンジ、コードレス電話、ベビーモニター等）
---コンピューターの電源
---強いWiFi信号
---金属または壁内の金属配線
- 金属でできた机の上でキーボードを使用しないでください。
- キーボードを30分程度充電してください（バッテリー残量が少ないと、接続性と全体的な機能に影響が出る場合があります）。
- 遅延の原因となる更新プログラムがバックグラウンドで実行されていないかを確認してください。
- オペレーティングシステム（OS）が最新であることを確認してください。
- 同様の問題が起こるが、別のコンピューター/スマートフォン/タブレットで接続と入力をお試しください。

対応システム

- ▶ iOS 13.0以降のiPhoneとiPad
- ▶ Mac (注：Mac miniとは互換性が悪く、接続できない、または一部機能が使用できないなどの問題が発生する可能性があります。)
- ▶ Windows 8/10/11 のPC/Laptop (注：Bluetooth機能が必要です。)
- ▶ Android 6.0以降のスマートフォンとタブレット

注：一部のBluetoothアダプタ、Samsung Smart TV、Nokia phones、Linuxデバイス、その他の不明な新しいAndroidデバイス、及び低いBluetoothバージョンのAndroidデバイスは互換性がありません。

製品を安全にご使用いただくために

- ▶ キーボードを損傷するような鋭利なものを近づけないでください。
- ▶ キーボードの上に重いものを置かないでください。
- ▶ キーボードの上にコーヒーやお茶などの液体を溢さないでください。

製品サポート

iCleverのホームページでは、ユーザー登録や製品の最新情報、最新のトラブルシューティング等を提供していますので、ぜひご利用ください。
www.iclever.co.jp

カスタマーサポート

Eメール：support@iclever.co.jp